

DOSTANEME VÁS ÚPLNE HORE



HASIČSKÉ REBRÍKY

**Ľahko
Rýchlo
Bezpečne**

JUST
Leitern & Gerüste 

ZÁCHRANNÉ SYSTÉMY V RAKÚSKEJ KVALITE

Hasičské rebríky JUST sú používané na celom svete. Vďaka týmto skúsenostiam sa nám podarilo vyvinúť rebríky s výborným užívateľským komfortom.

Naše záchranné rebríky stanovili nové štandardy na záchranu životov a predchádzaniu katastrofám, alebo na boj proti nim. Sú vyrobené podľa normy EN 1147 a jej rozšírení. Tieto rebríky zaručujú najlepšiu kvalitu podľa rakúskeho štandardu.

Typ FO-700 Výsuvný rebrík - 3-dielny

- Testovaný a vyrobený podľa normy F 4047 a EN 1147
- Priečky (priemer 34 mm) zafrézované do stojím rebríka.
- Veľmi ľahké vysúvanie vzhľadom na uloženie výsuvných dielov na valčekoch, čím je trenie pri vysúvaní znížené na minimum. Takto sa znížila nutná sila pre vysúvanie na najnižšiu možnú mieru.
- Vzhľadom na nové uloženie vedenia nie sú potrebné žiadne vodiace kovania.
- Novovyvinutá brzda lana, ktorá pri spúšťaní rebrík okamžite zabrzdí, pričom na druhej strane zaručuje pohodlné spúšťanie rebríka
- nižšia váha pri vyššom výsuve
- nový ľahší priečny stabilizátor
- pre zaťaženie 3 osobami

Č.výr.	Počet priečok	Dĺžka		Váha cca
		zasunutá	vysunutá	
FO-717	3 x 17	5,60 m	12,0 m	80 kg
FO-719	3 x 19	6,20 m	14,0 m	84 kg

JUST WEB-TIPP

Naučte sa správne zaobchádzať s produktom podľa nášho online videa!

lnk.justleitern.com/fo700



Obr.: Priečny stabilizátor s výškovernastaviteľnými hrotmi

Obr.: Hroty

FO-717
3-dielny výsuvný rebrík
s podporami a priečnym
stabilizátorom

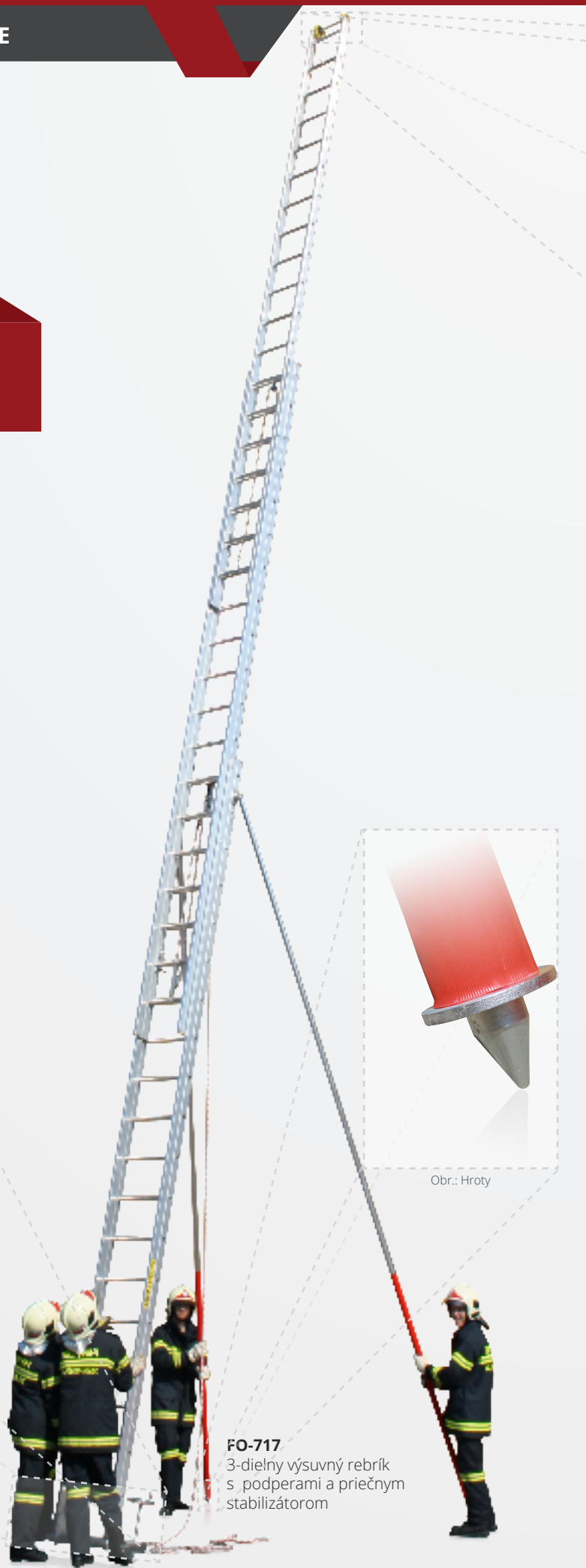

Type FO-600

Výsuvný rebrík-
2-dielny

- Skúšané a vyrobené podľa normy F4047 a EN1147
- Priečky priemeru 34 mm do stojín zafrézované a zalisované
- Veľmi ľahké vysúvanie vzhľadom na uloženie výsuvných dielov na valčekoch, čím je trenie pri vysúvaní znížené na minimum. Takto sa znížila nutná sila pre vysúvanie na najnižšiu možnú mieru
- Vzhľadom na nové uloženie vedenia nie sú potrebné žiadne vodiace kovania.
- Novovyvinutá brzda lana, ktorá pri spúšťaní rebrík okamžite zabrzdí, pričom na druhej strane zaručuje pohodlné spúšťanie rebríka.
- Nižšia váha pri vyššom výsuve
- pre zatažene 2 osobami

Obr.: Stenové kolieska

Obr.: Brzda lana

Obr.: Vodiaci valec



Č.výr.	Počet priečok	Dĺžka		Váha cca
		zasunutá	vysunutá	
FO-615	2 x 15	4,70 m	8,00 m	30 kg
FO-617	2 x 17	5,30 m	9,00 m	33 kg
FO-619	2 x 19	5,90 m	10,00 m	36 kg



JUST WEB-TIPP

Naučte sa správne zaobchádzať s produktom podľa nášho online videa!

lnk.justleitern.com/fo600

NASÚVACÍ REBRÍK

Rebríky z dielne spoločnosti JUST sa vyznačujú všestranným možným použitím. Veľké množstvo príslušenstva robí z týchto rebríkov obľúbeného spoločníka pre hasičské zásahy.

Vysoko legovaný hliník a jednostranné frézované, trvalo zvárané priečky zaisťujú bezpečné držanie. Intuitívny západkový mechanizmus umožňuje pripojenie a odpojenie jednotlivých častí rebríka ako v detskej hre.

Možné rôzne použitie

Príložný rebrík

Klasické použitie rebríka s maximálnou dĺžkou 8,4 m.

Možné 2 varianty:

- 4x F-101 Nasúvací diel v kombinácii s 2-priečkovým prídavným dielom (F-102 alebo F-103).
- 3x F-101 Nasúvací diel v kombinácii so základným dielom F-105.



Dvojitý rebrík

S dielom F-104 možno 2 alebo 4 prídavné diely nasúvacieho rebríka skombinovať do jedného rebríka. Použitie takto postaveného rebríka je vhodné pri zachraňovaní osôb uviaznutých v šachte alebo ako premostenie pre prúdnicu. (Ilustračné foto na strane 12)



Trucksaver

So spojovací dielom FG-106 je možné nasúvací rebrík prestavať na malé lešenie. Vzniknutá záchranná plošina TRUCKSAVER môže slúžiť napríklad na záchranu osôb z havarovaných vozidiel.



Strešný rebrík

S patentovanou sadou F-120 sa Váš nasúvací rebrík stane v niekoľkých jednoduchých krokoch strešným rebríkom. Vďaka možnosti kompaktného uloženia strešného háku, ako aj jednoduchého ovládania a rýchleho upevnenia je strešný hák jedinečný produkt výhradne v exkluzívnej výrobe spoločnosti JUST Leitern AG.



Použitie ako strešný rebrík



FW-100R-046
Strešný hák sklopný oceľový



F-120 Strešný hák

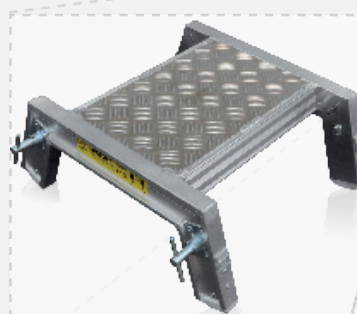

F-104 Spojovací diel



Použitie ako štafle na záchranu osôb zo šacht

Type F-100

Nasúvací hasičský rebrík

- Skúšaný a vyrobený podľa normy F 4047 a EN 1147
- Jednostranne vyfrézované stojiny so vysunutými drážkovanými priečkami štvorcového priemeru 28 mm, hladké vonkajšie plochy
- Hladké vonkajšie steny
- Kombinovateľný so všetkými bežnými modelmi
- Pre zaťaženie dvoma osobami



JUST WEB-TIPP

Naučte sa správne zaobchádzať s produktom podľa nášho online videa!

lnk.justleitern.com/f100

Základný diel

Č.výr.	Počet priečok	Dĺžka	Váha cca
F-105	9	2,66 m	8,9 kg

Prídavný diel / nasúvací

- Dielec opatrený kazetovou záskočkou.
- Kombinovateľný s F-103 a F-102

Č.výr.	Počet priečok	Dĺžka	Váha cca
F-101	7 (+1)	2,66 m	8,5 kg

Prídavný diel 2 priečkový

- S alebo bez priečného stabilizátora
- Pre vyššiu stabilitu a odolnosť voči šmyku

Č.výr.	Počet priečok	Dĺžka	Priečny stabilizátor Šírka	Váha cca
F-103	2	0,75 m	-	2,0 kg
F-102	2	0,85 m	1,2 m	4,5 kg

Spojovací diel

- Pre zaťaženie 300 kg

Č.výr.	Váha cca
F-104	5,0 kg

Strešný hák

- 2-dielny doplnkový diel pre kontrolu strechy
- Skladací strešný hák
- Ľahko zložený
- Držiak odstupu pre bezpečné používanie
- Ľahké zavesenie na hrebeň strechy vďaka špeciálnym valčekom

Č.výr.	ca. Váha cca	
	Abstandhalter	Dachhaken
F-120	0,8 kg	8,5 kg
FW-100R-046	0,8 kg	8,0 kg

○ ... Tento model je vyrobený so špicatým oceľovým hákom (pozri obrázok vľavo)



F-105
Základný diel

F-101
Nasúvací diel



F-103
Prídavný diel

F-102
Prídavný diel s priečnym stabilizátorom



Použitie ako príložný rebrík

Trucksaver

- Stavba je možná pri použití 4 dielnej sady nasúvacích rebríkov od rôznych výrobcov, ktoré spĺňajú požiadavky EN 1147 a F4047
- Nešmykľavá plošina
- Dovoľené zaťaženie 300 kg
- Malé prepravné rozmery
- Nízka váha a niekoľkominútová rýchla montáž
- Set obsahuje : 2 páry spojovacieho dielu rebríkov; 2 ks dvojitého zábradlia a jednu podlahu poostávajúcu z troch dielov

Č.výr.	Prepravné rozmery			Váha cca
	Výška	Šírka	Hĺbka	
FG-106	1,83 m	0,34 m	0,26 m	26 kg

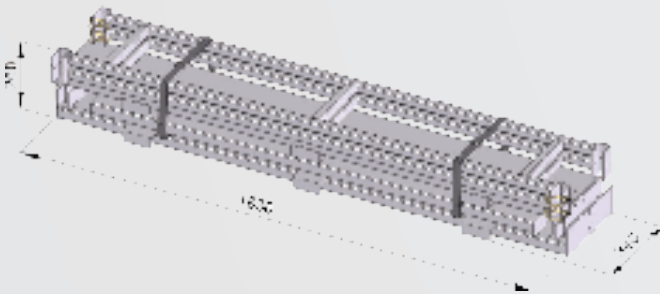

JUST WEB-TIPP

Naučte sa správne zaobchádzať s produktom podľa nášho online videa!

lnk.justleitern.com/fg106

Ostatné príslušenstvo:

Nastrkovacie zábradlie	
Označenie:	F-107
Váha cca:	2,00 kg
<i>Dodatčné zábradlie pre každé použitie plošiny</i>	
2 ks Vyrovnávacie stojky	
Označenie:	F-108
Váha cca:	2,64 kg
<i>K vyrovnaniu nerovnosti terénu až do výšky 55 cm.</i>	
Upevňovací diel pre prúdnicu	
Označenie:	F-109
Váha cca:	1,30 kg
<i>Pre pohodlnú beznástrojovú montáž všetkých bežne používaných prúdníc.</i>	

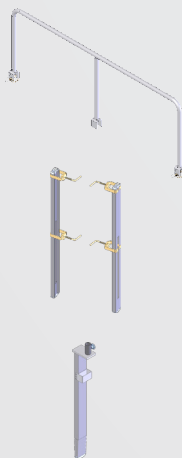

Použitie ako záchranná plošina



Type F-500 Viacúčelový trojdielny rebrík

- Skúšané a vyrobené podľa normy F 4047
- Použiteľný ako 3 jednodielne rebríky, ako stojací rebrík, ako stojací rebrík s vysunutým dielom, ako dvojdielny a 3-dielny vysúvací rebrík
- Stojiny z veľmi pevných špeciálnych kazetových profilov z vysokopevnej hliníkovej zliatiny
- Priečky z 28 mm štvorcového profilu
- Pre zaťaženie 2 osobami



Č.výr.	Počet priečok	Dĺžka in m			Váha cca
		A	B	C	
F-507	3 x 7	2,17	3,60	5,38	16,0 kg



F-507 Viacúčelový rebrík trojdielny

Type FG-110 Hákovací rebrík

- Skúšaný a vyrobený podľa normy F4047 a EN1147
- Extrémne ľahký avšak veľmi odolný profil
- Hasičské priečky (priemer 25mm) zafrézované a zalisované do stojín
- Vybavený sklopnou opierkou
 - Kovaný pozinkovaný špeciálny hák
 - S klinovými hrotmi
 - S krúžkom pre karabínu a lano
- Šírka rebríka: 300 mm (s hákom: 312 mm)
- Pre zaťaženie 1 osobou



Obr.: Háky A (F-112)

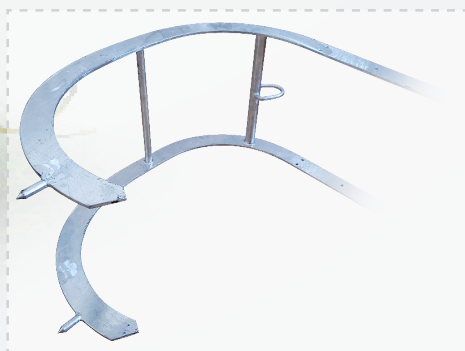

Obr.: Háky B (F-117)

Hákovací rebrík - A	
Označenie:	FG-110
Dĺžka:	4,20 m
Počet priečok:	13
Hĺbka hákov (a):	452 mm
Váha hákov:	5,5 kg
Váha rebríka:	7,5 kg
Celková váha:	13 kg
Hákovací rebrík - B	
Označenie:	FG-115
Dĺžka:	4,80 m
Počet priečok:	13
Hĺbka hákov (a):	511 mm
Váha hákov:	6,0 kg
Váha rebríka:	8,0 kg
Celková váha:	14 kg

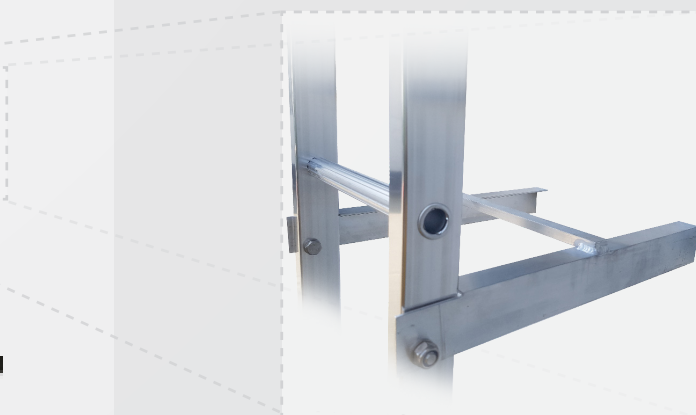
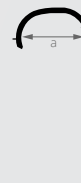
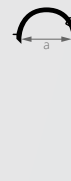

Obr.: Sklopná podpera

ZÁCHRANNÉ SYSTÉMY PODĽA NEMECKÝCH NORIEM

Hasičské rebríky JUST sú používané na celom svete. Vďaka týmto skúsenostiam sa nám podarilo vyvinúť rebríky s výborným užívateľským komfortom.

Nasledujúce rebríky vyrobené podľa normy EN 1147 a Dodatku 1 zaručujú skutočnú spoľahlivosť počas hasičského zásahu a umožňujú sústrediť sa na to, čo je skutočne dôležité pre záchranu ľudských životov.

Type FD-700 Výsuvný rebrík trojdielny

- Skúšaný a vyrobený podľa normy EN 1147 a dodatku 1
- Priečky štvorcového prierezu 28 mm jednostranne zafrézované do stojín.
- Veľmi ľahké vysúvanie dielov rebríka pomocou valčekových ložísk
- Brzda lana, ktorá pri spúšťaní rebrík okamžite zabrzdí, pričom na druhej strane zaručuje pohodlné spúšťanie
- Priečky potiahnuté vymeniteľným poťahom
- Poťah je protišmykový a izolačný
- Pre zaťaženie tromi osobami

Č.výr.	Počet priečok	Dĺžka		Váha cca
		zasunutá	vysunutá	
FD-717	3 x 17	5,6 m	14,0 m	70 kg

* V ponuke aj ako dvojdielny výsuvný rebrík FD-619



JUST WEB-TIPP

Naučte sa správne zaobchádzať s produktom podľa nášho online videa!

lnk.justleitern.com/fd700

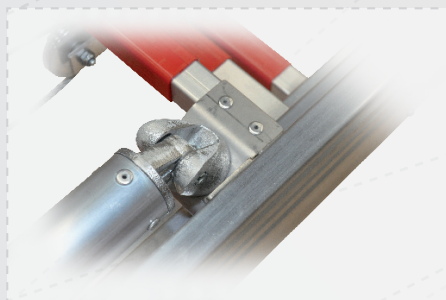

Obr.: Kĺbové pripojenie podpery

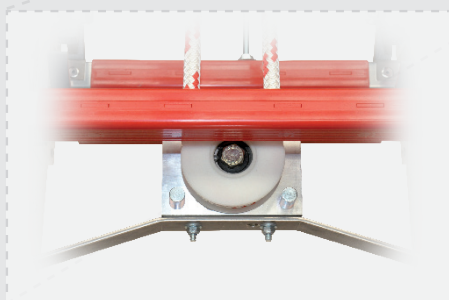

Obr.: Kladka

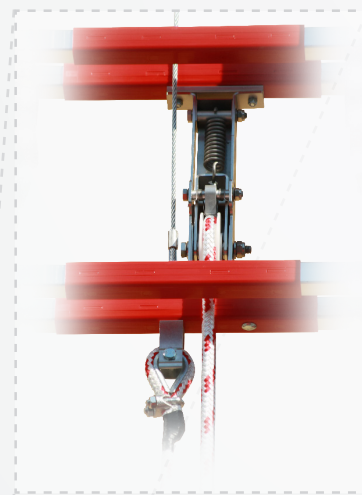

Obr.: Brzda lana

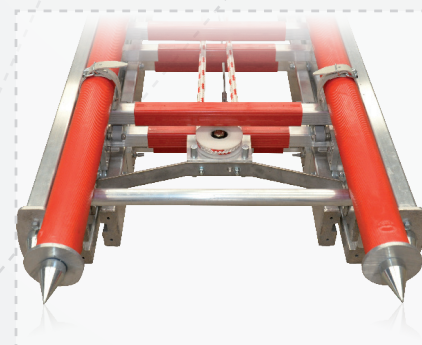

Obr.: Podpery s hrotmi

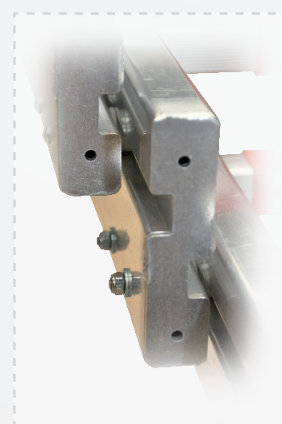

Obr.: Vodiaci valec

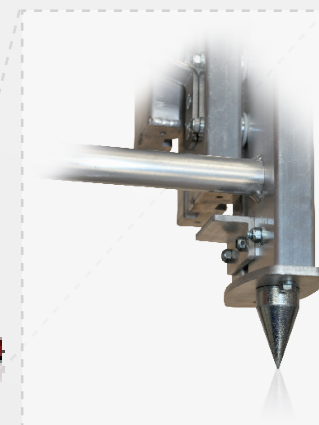

Obr.: Pomôcka s hrotmi

FD-717
Výsuvný trojdielny rebrík



Obr.: Závesná konzola s automatickým zaistením



Obr.: pružinová skrutka



Obr.: kolíky podľa DIN 14640 napr. na osvetlenie

**FE-501**

Multifunkčný rebrík ako dvojité rebrík

FE-501

Multifunkčný rebrík ako príložný rebrík

Typ FE-500 Multifunkčný rebrík

- Skúšaný a vyrobený podľa normy EN 1147 aprílohy DIN 1
- Priečky potiahnuté vymeniteľným potahom
 - izolačný a protišmykový efekt
- Špeciálne určený pre záchranné vozidlá s obmedzenými priestorovými požiadavkami
- Multifunkčný, so širokým spektrom použitia ako: dvojité rebrík, dvojité rebrík s výsuvným dielom, príložný rebrík, strešný rebrík, stĺp pre pomocné osvetlenie, núdzová cesta, vedenie prúdnic
- Určený pre zaťaženie dvoma osobami



Č.výr.	Dĺžka			Váha cca
	A	B	C	
FE-501	2,30 m	3,40 m	4,55 m	26,5 kg

Dĺžka A ...Dvojité rebrík

Dĺžka B ... Dvojité rebrík s vysunutým ramenom

Dĺžka C ... 3-dielny výsuvný rebrík



JUST WEB-TIPP

Naučte sa správne zaobchádzať s produktom podľa nášho online videa!

lnk.justleitern.com/fe500

Príslušenstvo pre Type FE-500

Priečný stabilizátor

- Pre vyššiu stabilitu
- Jednoduchá a rýchla montáž

Č.výr.	Transportné rozmery			Váha cca
	Dĺžka	Šírka	Výška	
FE-502	1,02 m	0,13 m	0,22 m	2,5 kg

**FE-502**

Priečný stabilizátor pre FE-500

Predlžovacia noha (bez vyobrazenia)

- Pre použitie rebríka na schodoch alebo nerovnom podklade
- Plynulo nastaviteľná, pre výškový rozdiel až 0,3m

Č.výr.	Váha cca
FE-504	2,0 kg

Spojovací diel

- Rýchla inštalácia pre horné na priečky, pri používaní rebríka ako dvojité rebrík
- S háčkom pre zlaňovanie napr. pre záchrnu zo šacht

Č.výr.	Váha cca
FE-503	1,2 kg

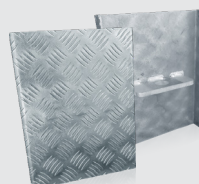
**FE-503**

Spojovací diel

NASÚVACÍ REBRÍK

Rebríky z dielne spoločnosti JUST sa vyznačujú všestranným možným použitím veľkého množstva príslušenstva robí z týchto rebríkov obrúbeného spoločníka pre hasičské zásahy.

Jednostranne zafrézované stojiny a drážkované hranaté priečky trvalo zvarené do stojín zaisťujú mimoriadne bezpečné uchopenie. Vďaka intuitívnemu zaskakovaciemu mechanizmu je pripojenie a odpojenie častí rebríka mimoriadne ľahké a časovo nenáročné.

Podľa prílohy DIN sú všetky priečky izolované a opatrené protišmykovými plastovými potahmi.

Použitie ako strešný rebrík



Rôzne možnosti použitia

PrÍložný rebrík

Klasické použitie rebríka, ako rovný rebrík s maximálnou dĺžkou 8,4 m.

Možné 2 varianty:

- 4x FE-106 nasúvací diel v kombinácii s prídavným dielom (FE-102 alebo FE-107)
- 3x FE-106 nasúvací diel v kombinácii so základným dielom FE-105



Dvojitý rebrík

S dielom FE-104 možno 2 alebo 4 prídavné diely nasúvacieho rebríka skombinovať do jedného dvojitého rebríka. Použitie takto postaveného rebríka je vhodné pri zachraňovaní osôb uviaznutých v šachte alebo ako premostenie pre prúdnicu. (Ilustračné foto na strane 4).



Trucksaver

So spojovacím dielom FG-106 je možné nasúvací rebrík prestavať na malé lešenie. Vzniknutá záchranná plošina TRUCKSAVER môže slúžiť napríklad na záchranu osôb z havarovaných vozidiel. (pozri stranu 6)



Strešný rebrík

S patentovanou sadou F-120 sa Váš nasúvací rebrík stane v niekoľkých jednoduchých krokoch strešným rebríkom. Vďaka možnosti kompaktného uloženia strešného háku, ako aj jednoduchého ovládania a rýchleho upevnenia je strešný hák jedinečný produkt výhradne v exkluzívnej výrobe spoločnosti JUST Leitern AG.



FE-106 Nasúvací

FE-105 Základný



FE-102 prídavný diel s priečnym stabilizátorom

FE-107 Prídavný diel bez priečného stabilizátorom

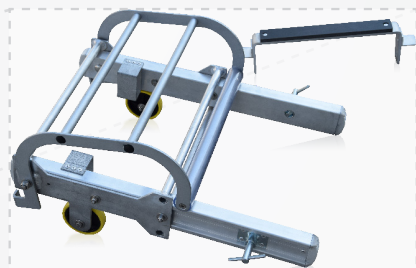

F-120 Strešný hák

FW-100R-046
Strešný sklopný oceľový hák

FE-104 Spojovací diel

Použitie ako
premostenie pre
prúdnicu



Ako príložený rebrík

Typ FE-100 Nasúvací rebrík

- Skúšaný a vyrobený podľa normy EN 1147 a DIN prílohy 1
- Priečky potiahnuté vymeniteľným izolačným protišmykovým plastom
- Jednostranne vyfrézované stojiny so vysunutými drážkovanými priečkami štvorcového priemeru 28 mm, hladné vonkajšie plochy
- Kombinovateľný so všetkými bežnými modelmi
- Pre zaťaženie 2 osobami



JUST WEB-TIPP

Naučte sa správne zaobchádzať s produktom podľa nášho online videa!

lnk.justleitern.com/fe100

Základný diel

Č.výr.	Počet priečok	Dĺžka	Váha cca
FE-105	9	2,66 m	8,5 kg

Nasúvací diel - 7 priečkový

- Kombinovateľný s prídavným dielom FE-107 a FE-102

Č.výr.	Počet priečok	Dĺžka	Váha cca
FE-106	7	2,66 m	8,0 kg

Prídavný diel 2-priečkový

- S alebo bez priečného stabilizátora
- Pre vyššiu stabilitu a odolnosť voči šmyku

Č.výr.	Počet priečok	Dĺžka	Priečny stabilizátor šírka	Váha cca
FE-107	2	0,75 m	-	2,0 kg
FE-102	2	0,85 m	1,2 m	4,5 kg

Spojovací diel

- Zaťaženie 300 kg

Č.výr.	Váha cca
FE-104	5,0 kg

Strešný hák

- 2-dielnu doplnkový diel pre kontrolu strechy
- Skladací strešný hák
- Ľahko zložený
- Držiak odstepu pre bezpečné používanie
- Ľahké zavesenie na hrebeň strechy vďaka špeciálnym valčekom

Č.výr.	Váha cca	
	Držiak odstepu	Strešný hák
F-120	0,8 kg	8,5 kg
FW-100R-046 ◦	0,8 kg	8,0 kg

◦ Tento model je vyrobený so špicatým oceľovým hákom (pozri obrázok vľavo)

Typ FEG-110 Hákovací rebrík

- Skúšaný a vyrobený podľa normy EN 1147 a DIN príloha 1
- So sklápovacím oceľovým hákom (pozri obrázok)
- Držiak odstupu na obidvoch stojinách
- Pre zaťaženie 1 osobou

Č.výr.	Počet priečok	Dĺžka	Váha cca
FEG-110	12	4,40 m	13,0 kg



FEG-110
Hákovací rebrík

Typ FE-130 Záchranná plošina podľa DIN 14830

Najmenšie prepravné rozmery, nízka váha, ako aj konštrukcia, umožňujú v minútach najvyššiu efektivitu pri záchrane osôb.

- Skúšaný a vyrobený podľa normy DIN 14830
- Zaťaženie 500 kg
- Celohliníkové vyhotovenie
- Povrch plošiny z protišmykového materiálu vhodná pre použitie aj za dažďa, snehu a ľadu
- Výška plošiny nastaviteľná po 25 cm,
- Na každú stranu rebríka je možné pripojiť predĺžovaciu nohu
- Jednostranné nasúvacie a sklopné zábradlie
- Nešmykľavé rebríkové koncovky
- Najvyššia výška 1,6 m
- 20 rokov záruka

Č.výr.	Zaťaženie maximálne	Transportné rozmery v m			Váha cca
		Dĺžka	Šírka	Výška	
FE-130	500 kg	1,73	0,96	0,25	44,0 kg



FE-130 Záchranná plošina podľa

Kolesá pre záchrannú plošinu FE-130

- Pre použitie na železničných tratiach alebo na cestách
- Blesková rýchla montáž
- Obsahuje dve nápravy, každá s dvoma kolesami

Č.výr.	Váha cca
FEG-136	13,0 kg



Varianta s kolesami

FEG-136 Kolesá pre FE-130 pre transport materiálu



ZÁCHRANNÉ SYSTÉMY PODĽA BRITSKÉHO ŠTANDARDU

Pre britských zákazníkov sú v ponuke vhodné produkty, Nasledujúce rebríky a produkty sú vyrobené podľa normy EN1147 a rozšírenia britských noriem.

Spĺňajú všetky požiadavky britských, hasičských a asistenčných noriem.

Typ UK-TE Výsuvný rebrík 3-dielny s lanoňahom

- Skúšaný a vyrobený podľa normy EN 1147 a Britského štandardu
- Priečky z vystuženého, štvorcového, 28 mm profilu, zapustené do stojín a nerozoberateľne zvarené pulzným oblúkom CMT
- Vďaka vodiacim valčekom je potrebná veľmi malá vyťahovacia sila
- S automatickou brzdou lana pre vyššiu bezpečnosť
- Pre zataženie 3 osobami

Obr.: Vodiace valčeky

Obr.: Podpery s hrotmi

Typ UK-TEP Výsuvný rebrík 3 dielny bez lanoňahu (bez vyobrazenia)

- Skúšaný a vyrobený podľa normy EN 1147 s Britského štandardu
- Priečku z vystuženého, štvorcového, 28 mm profilu, zapustené do stojín a nerozoberateľne zvarené pulzným oblúkom CMT
- Vybavené manuálnymi hákmi
- Pre zataženie 3 osobami

UK-TE-13.5 Výsuvný rebrík 3-dielny

Typ UK-DE

Výsuvný rebrík 2-dielny s lanoťahom

- Skúšaný a vyrobený podľa normy EN 1147 a Britského štandardu
- Priečky z vystuženého, štvorcového, 28 mm profilu, zapustené do stojín a nerozoberateľne zvarené pulzným oblúkom CMT
- Vďaka vodiacim valčekom je potrebná veľmi malá vyťahovacia sila
- S automatickou brzdou lana pre vyššiu bezpečnosť
- Pre zaťaženie 3 osobami

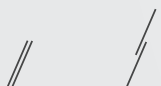

Č.výr.	Počet priečok	Dĺžka		Váha cca
		zasunutá	vyšunutá	
UK-DE-9	2 x 18	5,5 m	9,0 m	43 kg
UK-DE-10	2 x 20	6,0 m	10,0 m	47 kg
UK-DE-10.5	2 x 21	6,3 m	10,5 m	50 kg

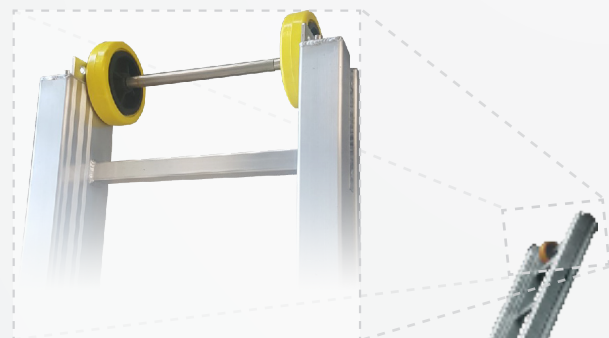

Obr.: Stenové kolieska

Typ UK-DEP

Výsuvný rebrík bez stabilizátora (2-dielny, bez vyobrazenia)

- Skúšaný a vyrobený podľa normy EN 1147 a Britského štandardu
- Priečky z vystuženého, štvorcového, 28 mm profilu, zapustené do stojín a nerozoberateľne zvarené pulzným oblúkom CMT
- Vybavený manuálnymi hákmi
- Pre zaťaženie 3 osobami

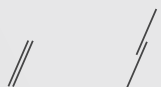

Č.výr.	Počet priečok	Dĺžka		Váha cca
		zasunutá	vyšunutá	
UK-DEP-4.5	2 x 8	2,7 m	4,5 m	10,5 kg
UK-DEP-5	2 x 9	2,9 m	5,0 m	12,5 kg
UK-DEP-5.5	2 x 10	3,3 m	5,5 m	14,5 kg
UK-DEP-6	2 x 11	3,6 m	6,0 m	16,5 kg

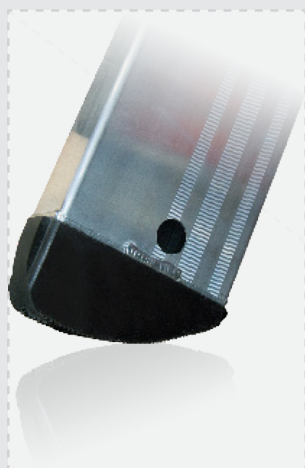

Obr.: Protišmyková gumená päťka

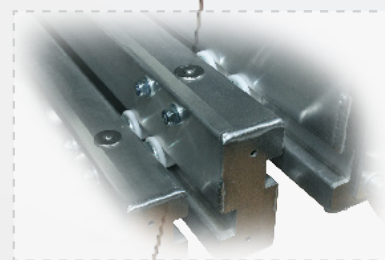

Obr.: Vedenie ložiska

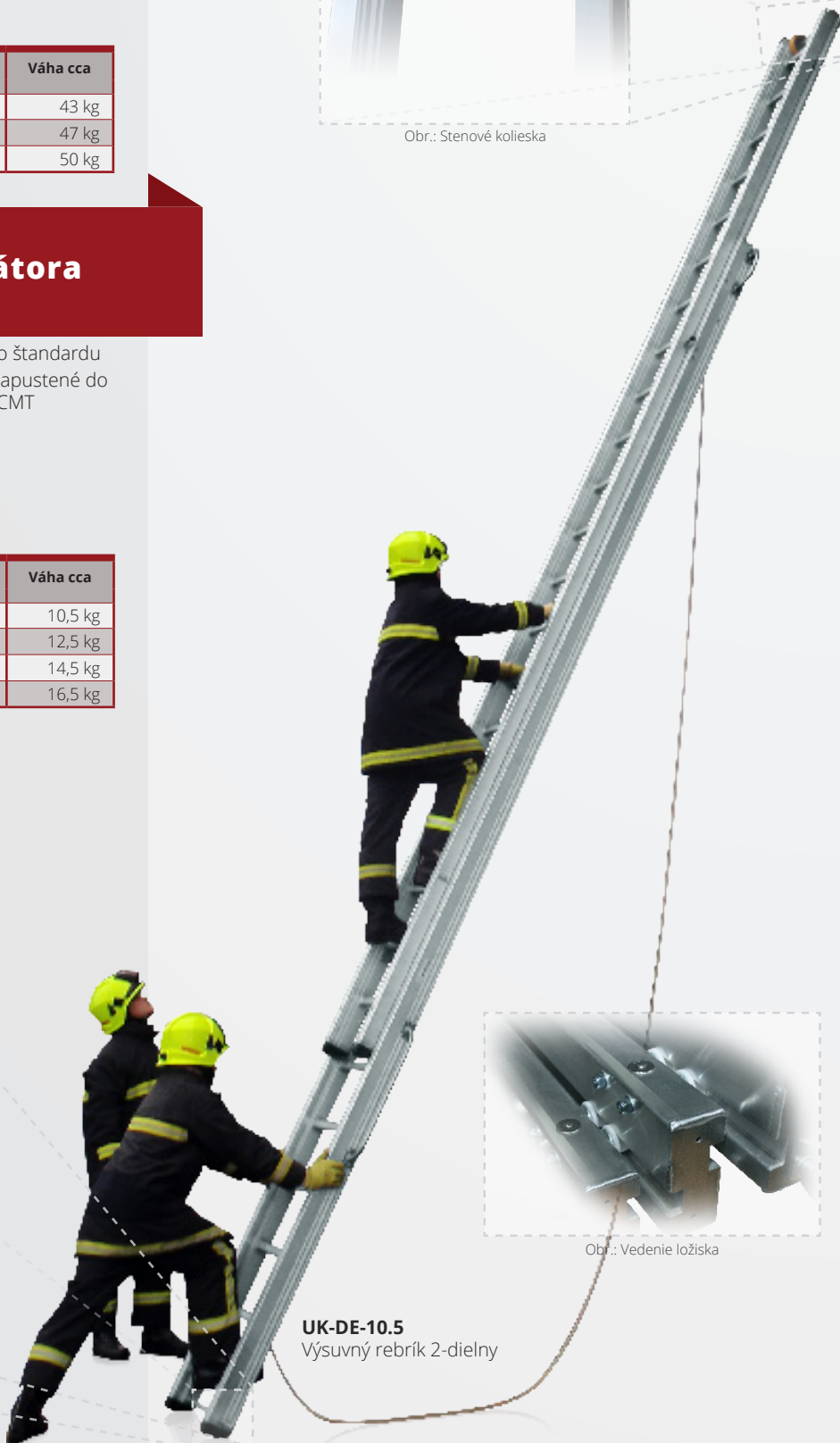

UK-DE-10.5
Výsuvný rebrík 2-dielny



UK-RLF-4.5
Strešný rebrík

Obr.: Špeciálny háčik

Typ UK-RL Strešný rebrík (bez vyobrazenia)

- Skúšaný a vyrobený podľa normy EN 1147 a Britského štandardu
- Priečky z vystuženého, štvorcového, 28 mm profilu, zapustené do stojín a nerozoberateľne zvarené pulzným oblúkom CMT
- Laserom rezaný pozinkovaný skladací hák so zámkom
- Pre zaťaženie 1 osobou
- Vonkajšia šírka 290 mm

Č.výr.	Počet priečok	Dĺžka	ca. Váha cca
UK-RL-4.5	13	4,5 m	13,0 kg
UK-RL-5	15	5,0 m	14,0 kg
UK-RL-5.5	17	5,5 m	15,0 kg
UK-RL-6	18	6,0 m	16,0 kg
UK-RL-6.5	20	6,5 m	17,0 kg

Typ UK-RLF Strešný rebrík skladací

- Skúšaný a vyrobený podľa normy EN 1147 a Britského štandardu
- Rovnako ako typ UK-RL, ale navyše skladací vďaka plnému hliníkovému kĺbu

Č.výr.	Počet priečok	Dĺžka		Váha cca
		eingeklappt	ausgeklappt	
UK-RLF-4.5	13	2,50 m	4,50 m	14,0 kg
UK-RLF-5	15	2,75 m	5,00 m	15,0 kg
UK-RLF-5.5	17	3,00 m	5,50 m	16,0 kg
UK-RLF-6	18	3,25 m	6,00 m	17,0 kg
UK-RLF-6.5	20	3,50 m	6,50 m	18,0 kg

Typ UK-RLFW Strešný rebrík skladací široký (bez vyobrazenia)

- Skúšaný a vyrobený podľa normy EN 1147 a Britského štandardu
- Ako typ UK-RLF, s vonkajšou šírkou 345 mm

Č.výr.	Počet priečok	Dĺžka		Váha cca
		eingeklappt	ausgeklappt	
UK-RLFW-4.5	13	2,50 m	4,50 m	16,0 kg
UK-RLFW-5	15	2,75 m	5,00 m	17,0 kg
UK-RLFW-5.5	17	3,00 m	5,50 m	18,0 kg
UK-RLFW-6	18	3,25 m	6,00 m	19,0 kg
UK-RLFW-6.5	20	3,50 m	6,50 m	20,0 kg

Typ UK-ESFLW Skladací rebrík

- Skúšaný a vyrobený podľa normy EN 1147 a Britského štandardu
- Priečky z vystuženého, štvorcového, 28 mm profilu, zapustené do stojín a nerozoberateľne zvarené pulzným oblúkom CMT
- Odolné kĺby so zisťovacími kolíkmi
- Použiteľný ako príložný aj ako dvojitý rebrík
- pre zaťaženie 2 osobami

Č.výr.	Priečky počet	zasunutá	Dĺžka		Váha cca
			Dvojitý rebrík	príložný rebrík	
UK-ESFLW-2.5	4 x 2	0,65 m	1,16 m	2,50 m	10,0 kg
UK-ESFLW-3.5	4 x 3	0,95 m	1,72 m	3,50 m	12,5 kg
UK-ESFLW-4.5	4 x 4	1,24 m	2,27 m	4,50 m	15,0 kg
UK-ESFLW-5	4 x 5	1,39 m	2,55 m	5,00 m	17,5 kg



UK-ESFLW-3.5
Kompaktné pre transport



UK-ESFLW-3.5 (Ilustračné foto)
Použitie ako dvojitý rebrík



UK-ESFLW-4.5 (Ilustračné foto)
Použitie ako príložný rebrík

VYKLADACIE A NAKLADACIE ZARIADENIE PRE REBRÍKY

- Vykladacie a nakladacie zariadenie pre rebríky – žeriové riešenie GANTRY je namontované na streche vozidla a uľahčuje nakladanie a vykladanie rebríkov na a z vozidla bez toho, aby sa muselo chodiť po streche.
- Žeriové riešenie GANTRY pre uľahčenie obsluhy nakladania a vykladania rebríkov zo strechy auta od spoločnosti JUST pokrýva celú škálu rebríkov podľa normy EN 1147, DIN EN 1147, BS EN 1147 a normy F4047. Ale je tiež vhodné pre všetky ostatné rebríky s priečnym stabilizátorom alebo bez stabilizátora.
- Vyrobené z vysokokvalitných materiálov odolných voči korózii a UV žiarenia (nerez, hliník a plasty)
- Pojazdy s guľôčkovými ložiskami zaisťujú, že na ich obsluhu je potrebné len malé úsilie
- Špeciálne požiadavky, ako napríklad zariadenia pre sacie hadice, skrinky na náradie sú možné na požiadanie.

Typ GT-100

Gantry žeriové pre rebrík bez stabilizátora

- Dĺžka profilu 6,3 m
- Pre rebríky s prepravnou dĺžkou do 6,2 m

Č.výr.	Určené pre
GT-110	Typ UK-DE Výsuvný rebrík 2-dielny
GT-120	Typ UK-TE Výsuvný rebrík 3-dielny
GT-130	Type FO-600 Typ FO-600 Výsuvný rebrík 2-dielny
GT-140	Typ FD-700 Výsuvný rebrík 3-dielny
GT-100R	Pre všetky ostatné typy rebríkov



GT-140 s rebríkom FD-717

Typ GT-200

Gantry žeriové pre rebrík s stabilizátorom

- Dĺžka profilu 5,9 m
- Pre rebríky s prepravnou dĺžkou do 6,2 m
- S pojazdnými dráhami na dvoch úrovniach, plastové valčeky s guľôčkovým ložiskom

Č.výr.	Určené pre
GT-210	Typ FO-700 Výsuvný rebrík 3- dielny s priečnym stabilizátorom
GT-220	Typ UK-TE Výsuvný rebrík 3- dielny s priečnym stabilizátorom
GT-200R	Pre všetky ostatné typy rebríkov

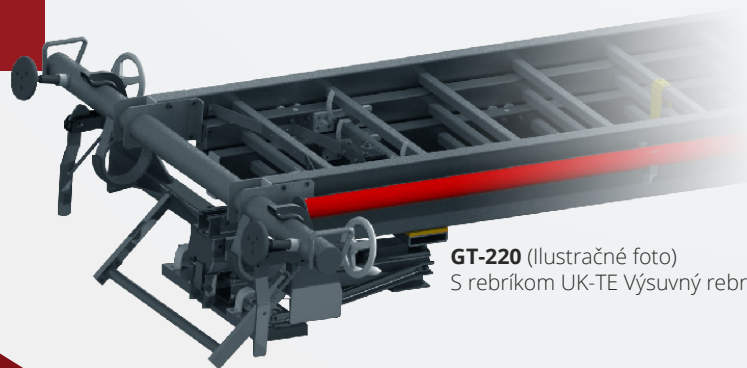

GT-220 (Ilustračné foto) S rebríkom UK-TE Výsuvný rebrík

Typ GT-300

Gantry žeriové

- Dĺžka profilu 3,15 m
- Pre rebríky s prepravnou dĺžkou do 3,5 m
- S pojazdnými dráhami na dvoch úrovniach, plastové valčeky S guľôčkovým ložiskom

Č.výr.	Určená pre
GT-310	Typ UK-DEP Výsuvný rebrík 2-dielny bez lana v spojení so strešným rebríkom UK-RLF
GT-320	Typ UK-TEP Výsuvný 3-dielny rebrík bez lana v spojení so strešným rebríkom UK-RLF
GT-330	Typ UK-RLF Strešný rebrík
GT-340	Typ F-100 nasúvací rebrík alebo Typ FE-100 nasúvací rebrík
GT-300R	Pre všetky ostatné hasičské rebríky a príslušenstvo



GT-320 (Ilustračné foto) s rebríkom UK-RLF a UK-TEP

VHODNÝ PRE KAŽDÝ ÚČEL POUŽITIA

Každý z našich rebríkov je jedinečný, vyrobený na mieru a prispôsobený vašim požiadavkám.

Od poradenstva – po plánovanie, dodanie a inštaláciu - všetky časti rebríka sú individuálne prispôsobené vašim potrebám a podmienkam.

Kvalitné materiály, overené výrobné procesy a dlhoročné skúsenosti zaručujú vynikajúcu kvalitu každého výstupového rebríka.

Výstupový rebrík

- Vyrobené z vysokokvalitných materiálov, odolných voči korózii a UV žiareniu (nerez, hliník, plast)
- Od dĺžky až po funkciu vyrábané podľa vašich požiadaviek a rozmerov.

Sme tu pre Vás!

Radi prispôbime náš produkt Vaším špecifickým požiadavkám. Ak potrebujete ďalšie informácie, kontaktujte nás zákaznícky servis na adrese: allimpex@allimpex.sk, alebo na telefónnych číslach: +421 911 409 343, +421 2 4446 0335 a +421 4445 3148.

Na požiadanie Vám zašleme nezáväznú ponuku.

Príklad 1: so skladacím dielom na konci rebríka

Príklad 2: so skladacím dielom a plošinou

Príklad 3 namontovaný na vozidle

Príklad 4: pevné vyhotovenie

Príklad 3: plne spustený s plošinou

PRÍSLUŠNÉ PORADENSTVO A SVET

Či už po mori alebo vnútrozemí: vďaka rozsiahlej sieti zákazníkov a obchodných partnerov Vám môžeme ponúknuť naše produkty požiarnej ochrany a osobné poradenstvo v 40 krajinách.

Podrobný prehľad nájdete na www.justleitern.com/international. Ak máte akékoľvek ďalšie otázky, kontaktujte nás na adrese allimpex@allimpex.sk alebo na tel. číslach +421 911 409 343 a +421 2 4446 0335.

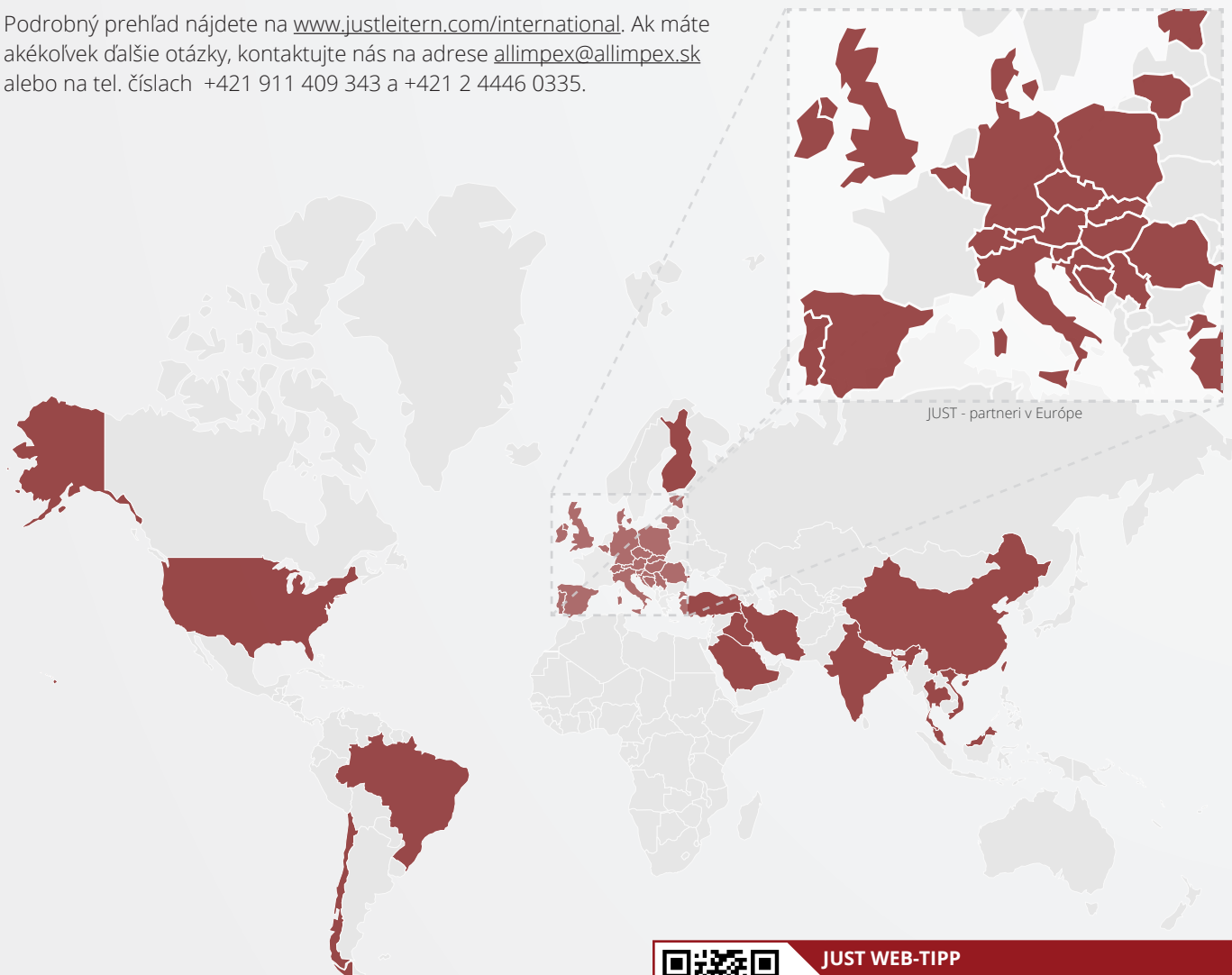

JUST-PARTNERI V 40 KRAJINÁCH



JUST WEB-TIPP





Viac informácií o našich medzinárodných partneroch a podrobný prehľad nájdete na našej webovej stránke.

lnk.justleitern.com/international













EUROPA

-  Belgicko
-  Bosna a Hercegovina
-  Dánsko
-  Nemecko
-  Estónsko
-  Fínsko
-  Veľká Británia
-  Taliansko
-  Írsko
-  Chorvátsko
-  Litva
-  Malta
-  Rakúsko
-  Poľsko
-  Portugalsko
-  Rumunsko
-  Švajčiarsko
-  Srbsko
-  Slovenská Republika
-  Slovinsko
-  Španielsko
-  Česká republika
-  Maďarsko

AFRIKA / AMERIKA

-  Brazília
-  Chile
-  Maurícius
-  USA

ASIEN

-  Čína
-  Hongkong
-  India
-  Irak
-  Irán
-  Malajzia
-  Saudská Arábia
-  Singapur
-  Taiwan
-  Thajsko
-  Turecko
-  Spojené Arabské Emiráty
-  Vietnam

JUST LEITERN AG

VIAC 130 ROKOV SKÚSENOSTÍ

Spoločnosť JUST Leitern poskytuje svet bezpečných výstupových zariadení - rebríkov pre prácu vo výškach, stabilné lešenie, individuálne špeciálne riešenia, najmodernejšie metódy spracovania a inovatívnych materiálov.

JUST Leitern nájdete na stavbách, ako aj vo vesmírnych misiách na Mars. JUST Leitern nájdete aj pri výstavbe rodinných domov, pri odmrazovaní a údržbe lietadiel, pri premostení jazdných pruhov na závodných dráhach, pri čistení vlakových súprav alebo pri moderných sklenených konštrukciách.

Viac ako 130 rokov skúseností robí z JUST Leitern spoľahlivého partnera, kde kvalita je rovnako súčasťou firemnej kultúry a pracovnej motivácii zamestnancov.

Máte otázky týkajúce sa našej rozsiahlej ponuky? **Spojte sa s nami!** Spoločne nájdeme individuálne riešenie pre Vás.



JUST A JEHO CESTA

- **1885 Založenie firmy JUST-Leitern vo Viedni**
Zaprotokolovanie nasledovalo v roku 1889 zápisom továrenskej výroby rebríkov, lešení a dreveného náradia.
- **1914 Vyznamenanie cisárskou orlicou**
V dôsledku uznania prvotriednosti jej výrobkov, dostala firma právo označovať svoje výrobky rakúsko-uhorskou cisársko - kráľovskou orlicou.
- **1976 Zmena firmy na akciovú spoločnosť**
- **1985 Vyznamenanie rakúskym štátnym znakom**
100-mu výročiu bola firma JUST znova ocenená a vyznamenaná rakúskym štátnym znakom.
- **DNES**
Je JUST Leitern AG výrobcom a dodávateľom všetkých druhov výstupových prostriedkov z hliníka, dreva, ušľachtilej ocele a laminátu pre každú požiadavku prekonania výšky. Výrobný závod a všetky pobočky v Rakúsku a v zahraničí ponúkajú odborné poradenstvo a bohatými skladovými zásobami.



NAŠE HLAVNÉ OBLASTI

Svet bezpečných výstupových zariadení - vyžiadajte si viac informácií!



REBRÍKY

Výstupové pomôcky z hliníka, dreva, plastu pre všetky požiadavky na prekonanie výšky.



LEŠENIE

Pre súkromnú a priemyselnú oblasť. Je možný aj prenájom pojazdných lešení.



SCHODY A VÝSTUPY

Pevné alebo pojazdné schody a plošiny, mostíky.



ŠPECIÁLNE KONŠTRUKCIE

Od lávok na čistenie okien po špeciálne riešenia pre cestovanie do vesmíru! Konštruktéri v JUST zvládajú akúkoľvek úlohu.



HASIČSKÉ REBRÍKY

Medzinárodná povest' vďaka vysokému bezpečnostnému štandardu. Dôverujte vedúcemu postaveniu na trhu!

JUST LEITERN AG - POBOČKY & PARTNERI

Zeiselmauer: Výroba a centrála

A-3424 Zeiselmauer, Bundesstraße B 14
Tel. +43(0) 22 42/704 08-0, Fax. +43(0) 22 42/725 07
E-Mail: verkauf@justleitern.com

Villach: A-9500 Villach, Untere Fellacher Straße 60

an der Südwest-Umfahrung
Tel. +43(0) 42 42/580 28, Fax. +43(0) 42 42/565 76
E-Mail: justleitern.villach@speed.at

SLOVENSKÁ REPUBLIKA

ALLIMPEX s.r.o.

Turbínova 1, 831 04 Bratislava

Tel. +42(0) 12 / 444 53 148, 444 60 335

Mobil: +421 911 409 343

E-Mail: allimpex@allimpex.sk

Graz: A-8055 Graz-Straßgang, Mühlfelderweg 40

Tel. +43(0) 316/29 74 00-0, Fax. +43(0) 316/29 72 29

E-Mail: graz@justleitern.com

<https://www.allimpex.sk>



Dodávame výlučne za našich predajných a dodacích podmienok. Predajné a dodacie podmienky si môžete vyžiadať osobne, telefonicky a písomne a je možné si ich nájsť aj na našej domovskej strake: www.justleitern.com a www.allimpex.sk.

